

INSTALLATION

NEU IM PROGRAMM 2026

REISSERTECH



ENTHÄRTUNGSANLAGE AQUA TENERA D & E

DAS SPRICHT FÜR EINE ENTHÄRTUNGSANLAGE

EINE ENTHÄRTUNGSANLAGE IST EINE SINNVOLLE INVESTITION IN KOMFORT UND ENERGIEEFFIZIENZ SOWIE IN DEN WERTERHALT DER HAUSTECHNIK – FÜR EIN- UND MEHRFAMILIENHÄUSER GLEICHERMASSEN.

In vielen Regionen ist hartes Wasser ein alltägliches Thema. Enthärtungsanlagen schaffen hier Abhilfe und bieten spürbare Vorteile für Haushalt und Haustechnik. Sie verhindern Kalkablagerungen in Rohrleitungen, Armaturen und Haushaltsgeräten – und schützen so die gesamte Installation vor Schäden und unnötigem Verschleiß.

Gleichzeitig verbessern sie die Energieeffizienz: Ohne Kalk in Heizstäben und Wärmetauschern wird weniger Energie benötigt, um Wasser zu erwärmen. Das schont nicht nur Geräte, sondern auch den Geldbeutel.

Auch im Alltag ist der Unterschied deutlich: Weiches Wasser fühlt sich angenehmer auf Haut und Haaren an, macht Wäsche spürbar weicher und lässt Reinigungs- sowie Waschmittel besser wirken. Kalkflecken auf Armaturen, Glas und Fliesen gehören weitgehend der Vergangenheit an – der Reinigungsaufwand sinkt deutlich.

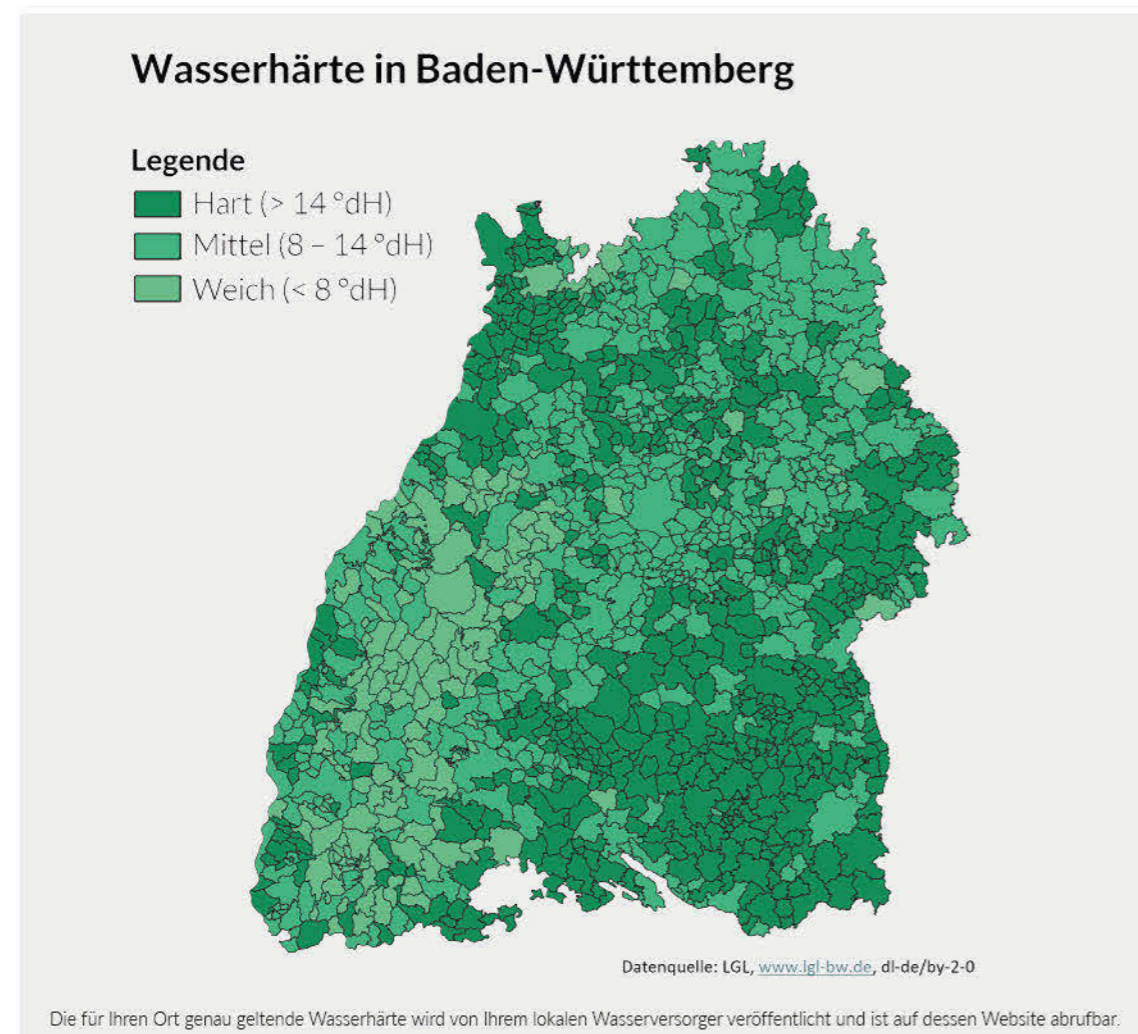

WEICHES WASSER SPÜRBARER KOMFORT FÜR IHR ZUHAUSE

WAS IST HARTES UND WAS IST WEICHES WASSER?

Nicht jedes Wasser ist gleich. Hartes Wasser enthält große Mengen an gelöstem Kalzium- und Magnesiumcarbonat – Stoffe, die für die sogenannte Wasserhärte verantwortlich sind. Je höher ihr Anteil im Wasser ist, desto härter ist es.

Weiches Wasser hingegen enthält deutlich weniger dieser Härtebildner. Der Vorteil: Es neigt kaum zur Kalkbildung und fühlt sich im täglichen Gebrauch angenehmer an. Weniger Kalk bedeutet saubere Oberflächen, geschützte Leitungen und mehr Komfort im ganzen Haushalt.

WIE MACHT EINE ENTHÄRTUNGSANLAGE IHR WASSER WEICHER?

Eine moderne Enthärtungsanlage arbeitet mit dem bewährten Ionenaustauschverfahren, um hartes Wasser zuverlässig in weiches Wasser umzuwandeln.

Beim Ionenaustausch wird das Leitungswasser durch einen Behälter geführt, welcher mit einem speziellen Harz zur Wasserenthärtung gefüllt ist. Dieses entzieht dem Wasser die Kalzium- und Magnesiumionen und ersetzt sie durch Natriumionen. Natrium verursacht keine Kalkablagerungen – das Wasser wird spürbar weicher.

Sobald das Harz mit den Härtebildnern gesättigt ist, findet eine automatische Regeneration mithilfe einer Kochsalzlösung (Natriumchlorid) statt. Dabei werden die aufgenommenen Härtebildner ausgespült und das Harz wieder mit Natriumionen aufgeladen. Die Enthärtungsanlage ist danach sofort wieder einsatzbereit. Bei einer Anlage mit zwei Enthärtungssäulen, sogenannten Doppelanlagen (z. B. Aqua Tenera D), kommt es zu keiner Unterbrechung der Versorgung mit weichem Wasser.

Dank dieses kontinuierlichen und automatischen Prozesses erhalten Sie dauerhaft weiches, kalkarmes Wasser – Tag für Tag, ganz ohne Aufwand.



AQUA TENERA

WEICHES WASSER FÜR JEDES ZUHAUSE

MIT DEN BEIDEN ENTHÄRTUNGSANLAGEN AQUA TENERA D UND E
BIETET REISSER LÖSUNGEN FÜR KOMFORT UND HOHE QUALITÄT.

Ob Einfamilienhaus oder Mehrfamilienhaus – beide Modelle stehen für zuverlässige Technologie,
einfache Installation und höchsten Bedienkomfort.

AQUA TENERA D

DIE LEISTUNGSSTARKE DOPPELANLAGE FÜR UNTERBRECHUNGSFREIEN KOMFORT

Die **AQUA TENERA D** wurde speziell für Mehrfamilienhäuser und Haushalte (1 – 4 Wohneinheiten) mit hohem Wasserverbrauch entwickelt. Dank ihres Doppelanlagensystems liefert sie 24 Stunden täglich weiches, hygienisch enthärtetes Wasser – selbst während des Regenerationsprozesses.

- *Dauerhafte Versorgung: 24/7 weiches Wasser durch zwei parallel arbeitende Säulen*
- *Glasfaserverstärkte Behälter (PN 10) mit lebensmittelgerechtem Ionenaustauscherharz für Wasserverteilung und minimalen Druckverlust*
- *Kompakte Bauweise – ideal auch bei begrenztem Platzangebot*
- *Einfache Installation dank praktischem Einbaudrehflansch*
- *Vollautomatischer Regenerationsprozess für störungsfreien Betrieb*
- *Optionales Connectivity-Modul für moderne App-Steuerung*

Die Aqua Tenera D ist die ideale Wahl, wenn Zuverlässigkeit und maximale Leistung gefragt sind.

AQUA TENERA D

Art. Nr.	RL702
Rohranschluss	1"
Nenndurchfluss nach DIN EN 14743 und Druckverlust 1 bar	1,8 m ³ /h
Nenndurchfluss bei Härtereduzierung von 20 °dH auf 8 °dH	3 m ³ /h
Nennkapazität	0,9 mol
Salzausnutzung: Kapazität je kg Regeniersalz	5 mol
Regenerationsdauer	16 min.
Salzbehälter	30 kg

OPTIONALES ZUBEHÖR:

Connectivity-Modul mit WLAN- und LAN-Verbindungsmöglichkeit (Art. Nr. RL224/05)

AQUA TENERA D

Art. Nr.: RL702

AQUA TENERA E

Art. Nr.: RL701



AQUA TENERA E

DIE KOMPAKTE LÖSUNG FÜR EINE WOHNHEINHEIT

Für eine Wohneinheit bietet die **AQUA TENERA E** optimale Effizienz bei minimalem Platzbedarf. Trotz ihrer kompakten Größe überzeugt sie durch moderne Technik und komfortable Bedienung.

- *Platzsparendes Design – ideal für Hauswirtschafts- oder Technikräume*
- *Schnelle & einfache Montage durch Einbaudrehflansch*
- *Zuverlässiger, vollautomatischer Regenerationsprozess*
- *Optionales Connectivity-Modul für Bedienung per App*

Die Aqua Tenera E bietet maximale Leistung bei minimalem Aufwand – perfekt für moderne Haushalte.

AQUA TENERA E

Art. Nr.	RL701
Rohranschluss	1"
Nenndurchfluss nach DIN EN 14743 und Druckverlust 1 bar	1,2 m ³ /h
Nenndurchfluss bei Härtereduzierung von 20 °dH auf 8 °dH	2 m ³ /h
Nennkapazität	0,45 mol
Salzausnutzung: Kapazität je kg Regeniersalz	5 mol
Regenerationsdauer	9 min.
Salzbehälter	30 kg

OPTIONALES ZUBEHÖR:

Connectivity-Modul mit WLAN- und LAN-Verbindungsmöglichkeit (Art. Nr. RL224/05)

AQUA TENERA D & E IM ÜBERBLICK

- Aqua Tenera D und E nach DIN EN 14743 und DIN 19636-100 geprüft und mit DIN-DVGW-Prüfzeichen zertifiziert
- Automatische Zwangsregeneration spätestens alle 72 Stunden sowie Anlagenhygienisierung durch integrierte Desinfektionseinrichtung mit platinieren Titanelektroden
- Erweiterungsmöglichkeit mit LAN/WLAN-Modul (Art. Nr. RL224/05) – verbindet die Anlage mit Heimnetzwerk und Internet; iOS- und Android-App verfügbar für weltweiten Zugriff auf Informationen, automatisierte Meldungen und Funktionen wie Regenerationsauslösung
- Steuerungselektronik mit Folientastatur und mehrzeiliger LCD-Anzeige – zeigt Betrieb, Regeneration und Salzmenge an, verfügt über farbige Status-Leuchtanzeige, manuelle Regenerationsauslösung und potentialfreie Störmeldung

Bedeutung der Hintergrundbeleuchtung des Displays

Keine	Normalbetrieb
Hellblau / Dunkelblau im Wechsel	Wasserdurchfluss
Weiß	Betätigung einer Taste
Gelb	Warnmeldung
Rot	Störmeldung



UMFANGREICHES ZUBEHÖR INKLUSIVE

- Einbau-Drehflansch mit Bajonettanschluss
- Verschraubungen
- Montagedeckel
- Umgehungsventil
- Anschlussschläuche
- Siphon für normgerechten Anschluss an das Abwassersystem gemäß DIN EN 1717 und DIN 1988-100
- Härtemessbesteck

PRODUKTVORTEILE

- Anschluss waagrecht oder senkrecht möglich
- Exzellent geringer Salzverbrauch und Rückspülwasserbedarf
- Rekordverdächtige Regenerationsdauer
- Verschleißarme Keramikscheibentechnologie

AQUA TENERA D & E TECHNISCHE DATEN

MASSSKIZZE

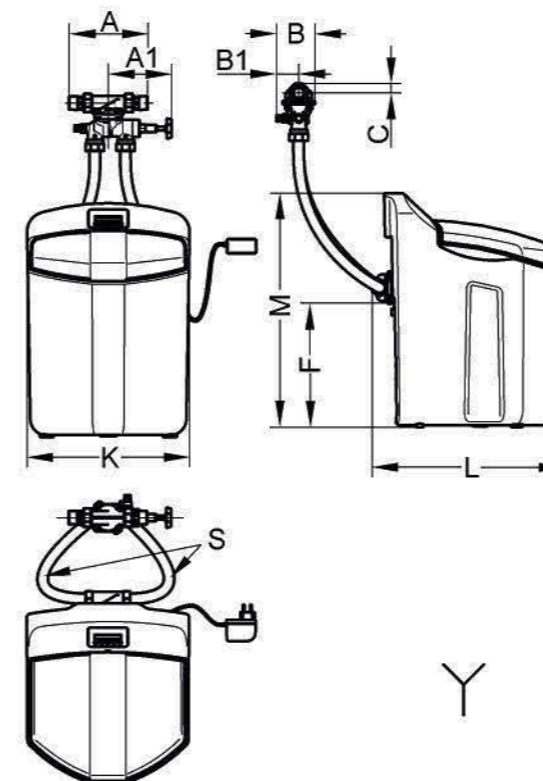

EINBAUMASSE

A	Einbaulänge (Drehflansch)	195 mm
A1	Länge JQU Handrad bis Anschlussmitte	160 mm
B	Breite JQU	95 mm
B1	Breite JQU Wandseite bis Rohrmitte	55 mm
C	Höhe Anschluss oberhalb Rohrmitte	25 mm
F	Höhe des Überlaufanschlusses	310 mm
K	Breite der Enthärtungsanlage	405 mm
L	Tiefe der Enthärtungsanlage	480 mm
M	Höhe der Enthärtungsanlage	580 mm
S	Schlauchlänge	1000 mm
Y	Kanalanschluss erforderlich	

- Nenndruck PN 10
- Betriebsdruck 2 bar - 7 bar

Das Gerät arbeitet am wirtschaftlichsten bei einem Betriebsdruck zwischen 3 bar und 5 bar.

Ab einem Wasserdruck von 5 bar wird die Installation eines Druckminderers vor dem Gerät empfohlen.

BESUCHEN SIE EINEN UNSERER VIELEN STANDORTE



Symbolische Standortkarte

WIR FREUEN UNS AUF IHREN BESUCH!



BADAUSSTELLUNGEN



FACHVERKÄUFE

Tochterunternehmen von REISSER:

BERTSCHE | GLATT | HORNUNG | KFK | W&W | REISSER
HAUSTECHNIK

www.reisser.de